

# DRAINROTEN

## TOP 100 klasse A/C (C35/45) Verzinkt sleuvenrooster

Toepassing:  
Afvoeren van water,

### Basiselement lengte 1000

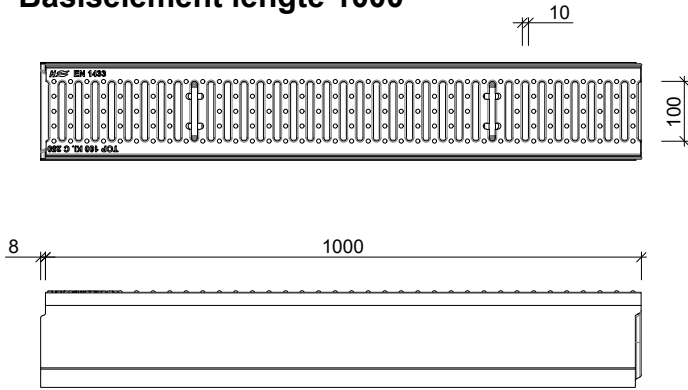

### Basiselement lengte 500

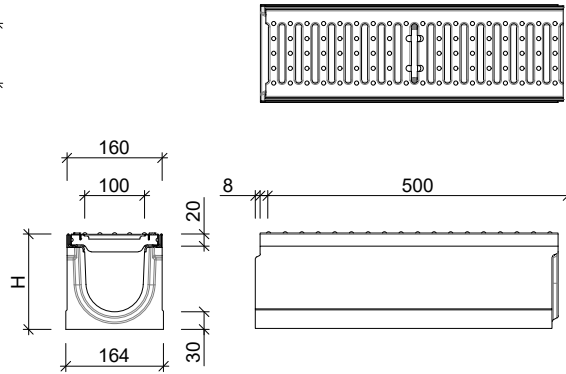

### Afvoer element

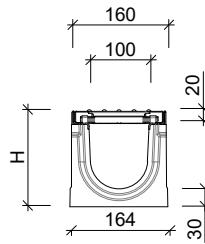
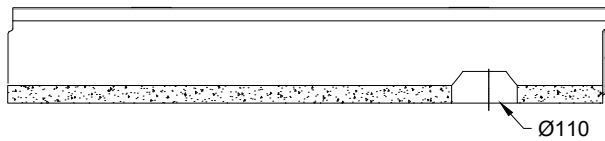

### Toebehoren in optie:

- Verlaagde uitvoering 80mm, 110mm
- Begin/eindplaat gesloten
- Begin/eindplaat open met aansluit spie
- Ingestorte mof DN100
- Zandvang/afvoerput met vuillemmer uitlaat DN150.

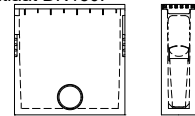

glasvezel versterkt beton

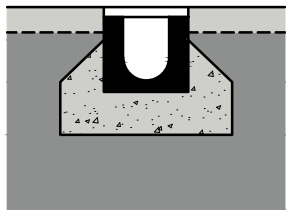
Kenmerken		TOP 100				Principe
	lengte (mm)	hoogte inlaat (mm)	hoogte uitlaat (mm)	gewicht (kg)	belastingsklasse	 <p>Plaatsingsvoorschriften op aanvraag</p>
zonder afschot	1000	160	160	30,0	A15 - C250	
	1000	185	185	35,5	A15 - C250	
	1000	210	210	41,5	A15 - C250	
	500	160	160	15,0	A15 - C250	
	500	185	185	18,0	A15 - C250	
	500	210	210	19,0	A15 - C250	
met afschot	1000	160	165	34,5	A15 - C250	
	1000	165	170	35,5	A15 - C250	
	1000	170	175	36,0	A15 - C250	
	1000	175	180	37,0	A15 - C250	
	1000	180	185	37,5	A15 - C250	
	1000	185	190	38,5	A15 - C250	
	1000	190	195	39,0	A15 - C250	
	1000	195	200	40,0	A15 - C250	
	1000	200	205	40,5	A15 - C250	
	1000	205	210	41,0	A15 - C250	

afmetingen in mm - wijzigingen voorbehouden

o product op verzoek (afname verplicht) / + standaard product / - niet leverbaar