

Grachtelementen Type NR 150.70.290

Toepassing: Grachtelement voor opvang, buffering en afvoer van regenwater.

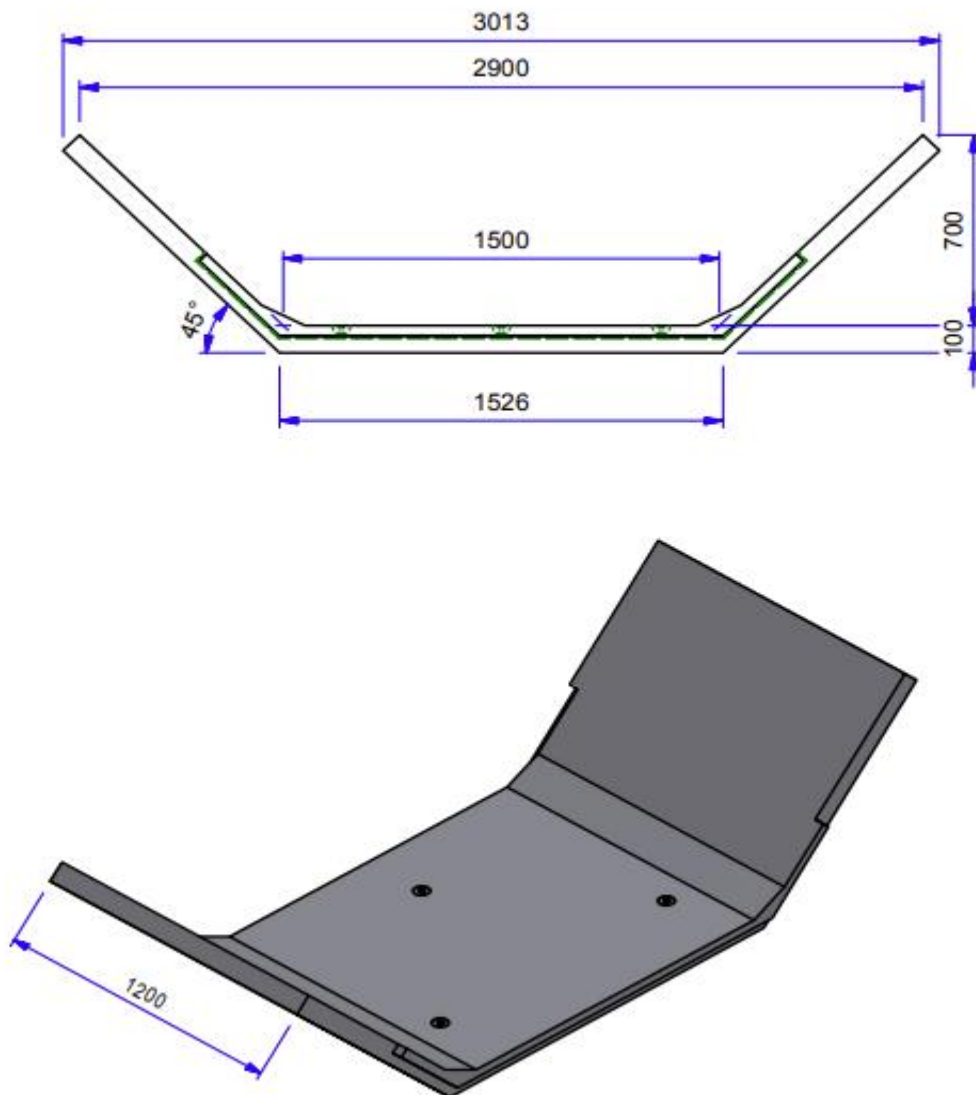

**Kenmerken: glad afgewerkt gewapend beton C45/50, vaar en moereind ,
milieuklasse XF4 hydraulische capaciteit 15400 cm² °**