

Grachtelementen Type NR 50.50.100 Infiltratie

Toepassing: Grachtelement voor opvang, buffering en drainage van regenwater.

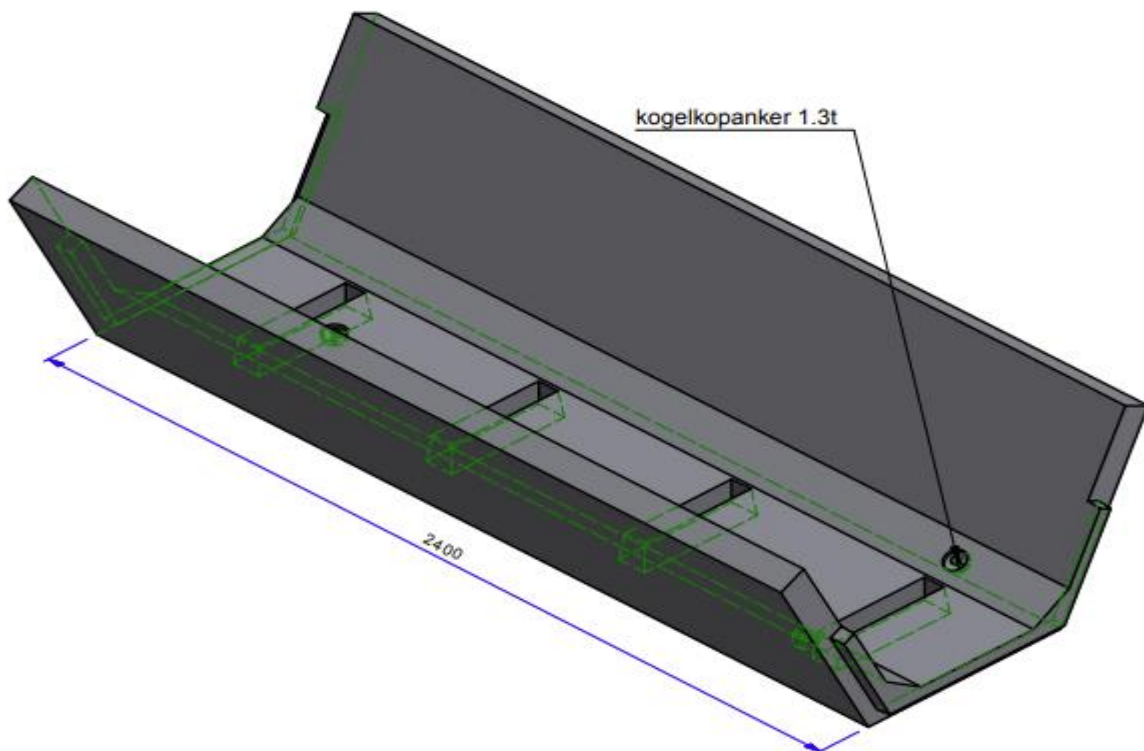
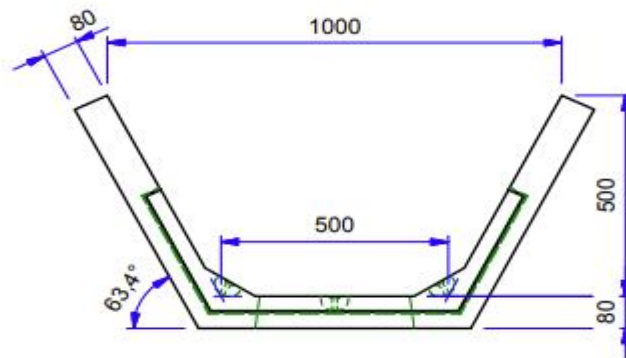

Kenmerken: glad afgewerkt gewapend beton C45/50, vaar en moereind , milieuklasse XF4 hydraulische capaciteit 3750 cm²