

Grachtelementen Type NR 75.70.215

Toepassing: Grachtelement voor opvang, buffering en afvoer van regenwater.

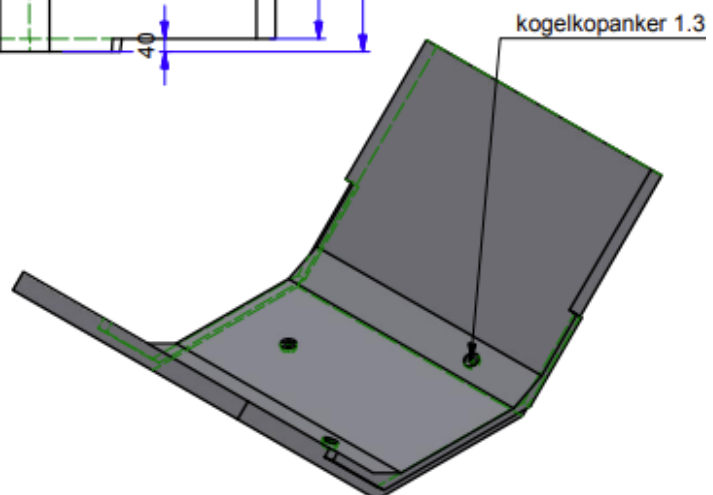
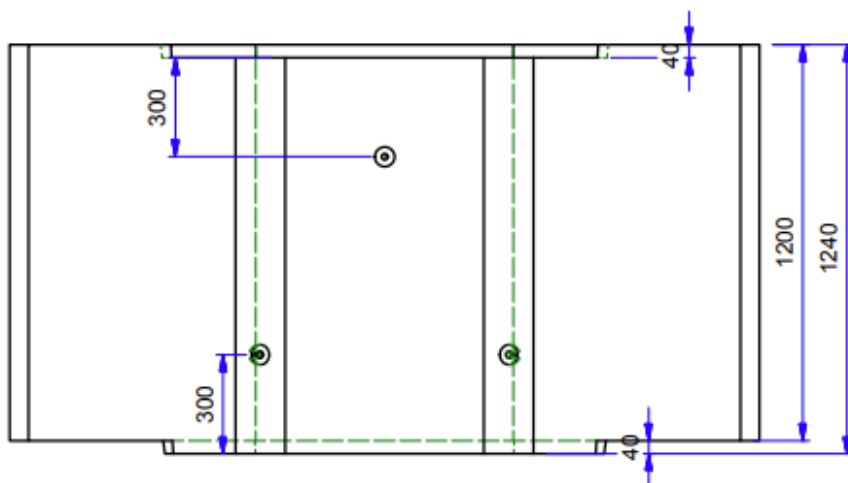
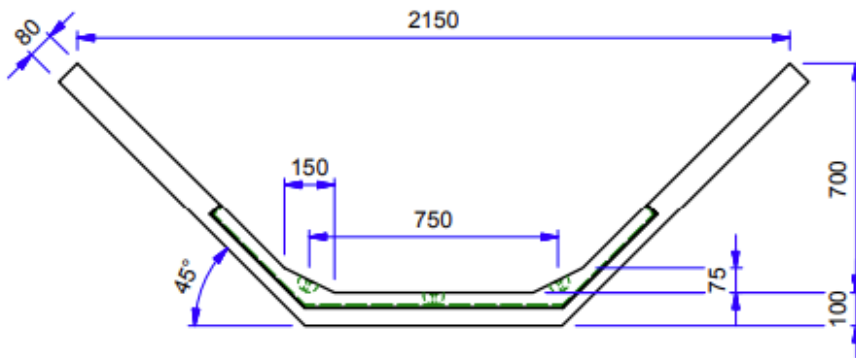

Kenmerken: glad afgewerkt gewapend beton C45/50, vaar en moereind , milieuklasse XF4 hydraulische capaciteit 10150 cm² °