

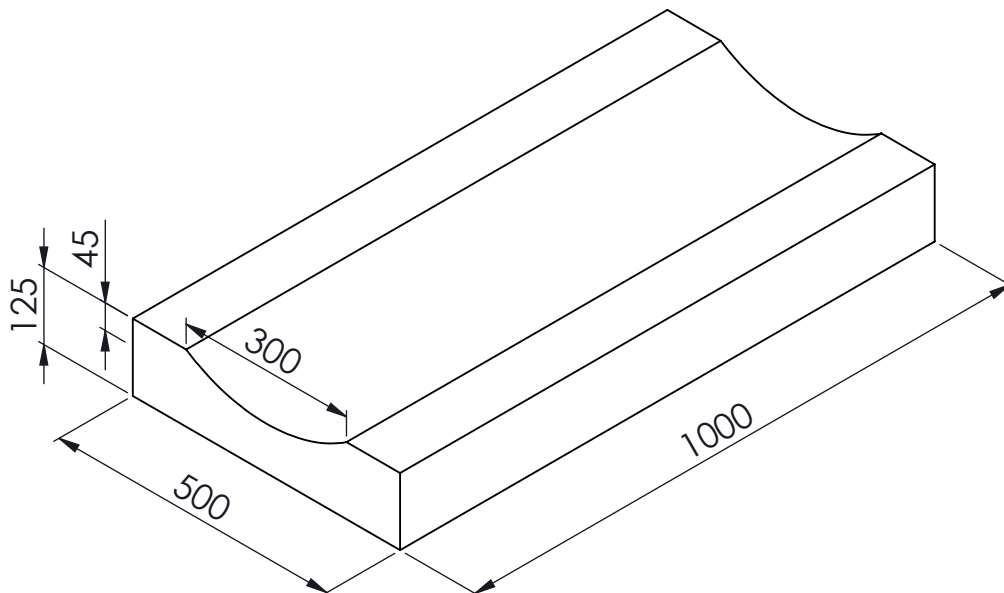



MOLGOTEN AQUAWAY® MGT 500 hoogte 125

Toepassing:
Afvoeren van water,
langs wegen of wasplaatsen



Kenmerken	MGT 500 hoogte 125	Principe
afmetingen	500/125/1000mm	 Plaatsingsvoorschriften op aanvraag
afmetingen uitholling	300/45	
aansluiting	-	
gewicht	140kg	
betonklasse	C35/45 (NEN5950)	
keur	NL BSB	
kleur	grijs	
passende kolk	S145-131B	
materiaal	beton	

afmetingen in mm - wijzigingen voorbehouden