

STRAAT-/ TROTTOIRKOLK TWEEDELIG

M-Line ST1490-1320 GB2

Toepassing:

Afvoeren van hemelwater, passend in een trottoirband

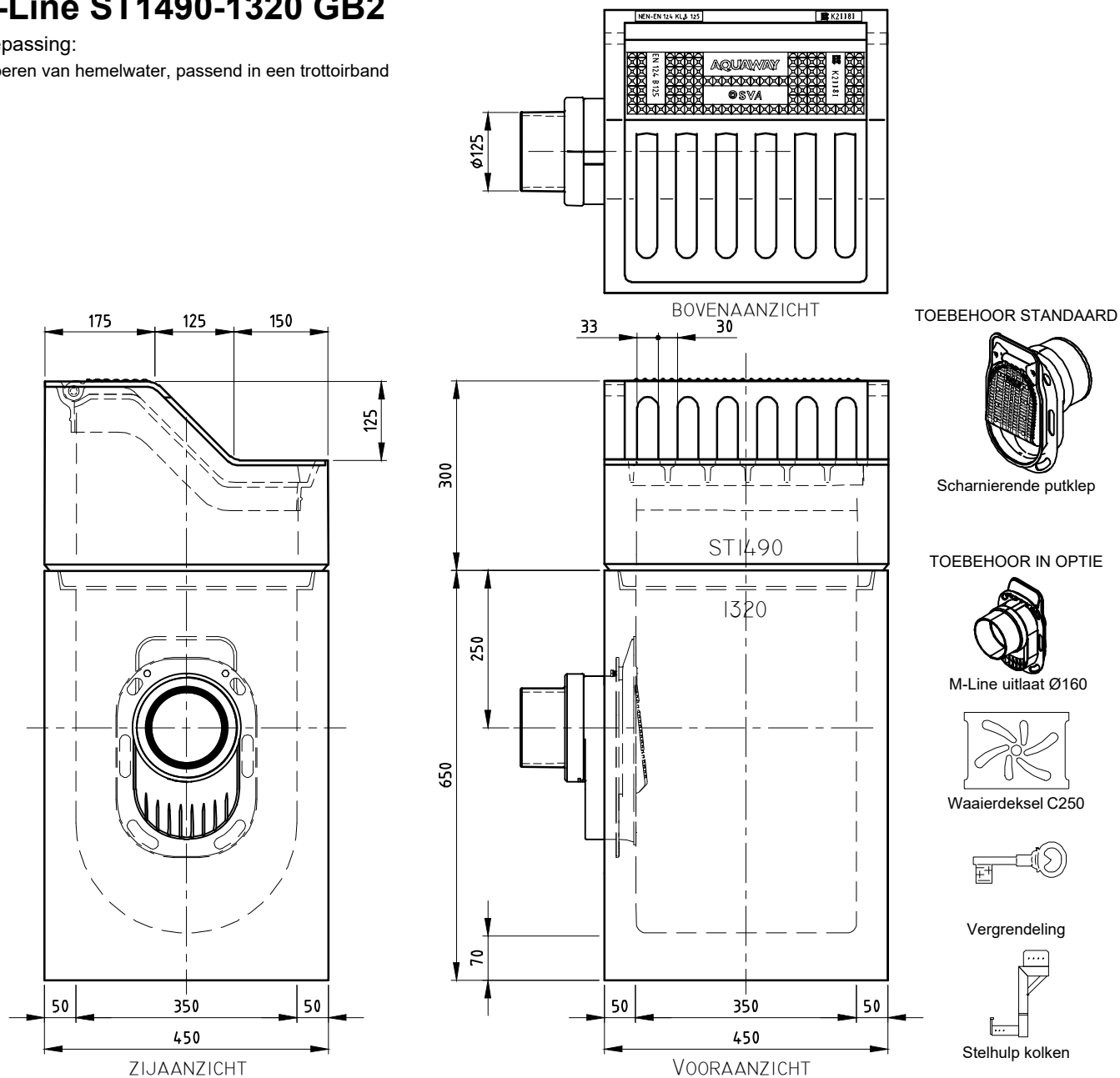

Kenmerken		M-Line ST1490-1320 GB2	Principe							
Afmetingen		450x450x950 mm	aansluiting							
Gewicht		BS 65 kg / OB 146 kg								
Ø Aansluiting		DN125/DN160	voor	achter	links	rechts				
Rooster inlaatopeningen		560 cm ²	+	+	+	+				
Stankslot		≥40 mm								
Zandvang		27 dm ³								
Gietijzer kwaliteit rand		GJL								
Gietijzer kwaliteit rooster		GJS								
Keur		KOMO								
Verkeersbelastingsklasse		B125								
Materiaal		beton / GY								
Voor bandprofiel		RWS 11/22 ; 11,5/22,5								
afmetingen in mm - wijzigingen voorbehouden							Plaatsingsvoorschriften op aanvraag			

afmetingen in mm - wijzigingen voorbehouden

o product op verzoek (afname verplicht) / + standaard product / - niet leverbaar