

TROTTOIRKOLK EENDELIG

M-Line T1587.3/60 GB1

Toepassing:
Afvoeren van hemelwater ontworpen voor rotondes

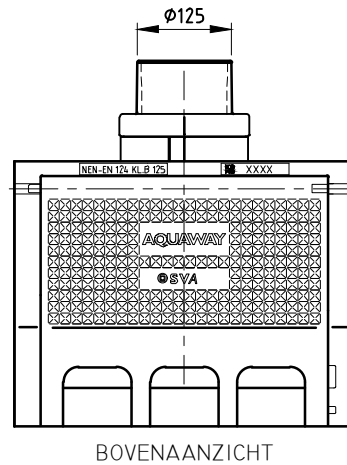

BOVENAANZICHT

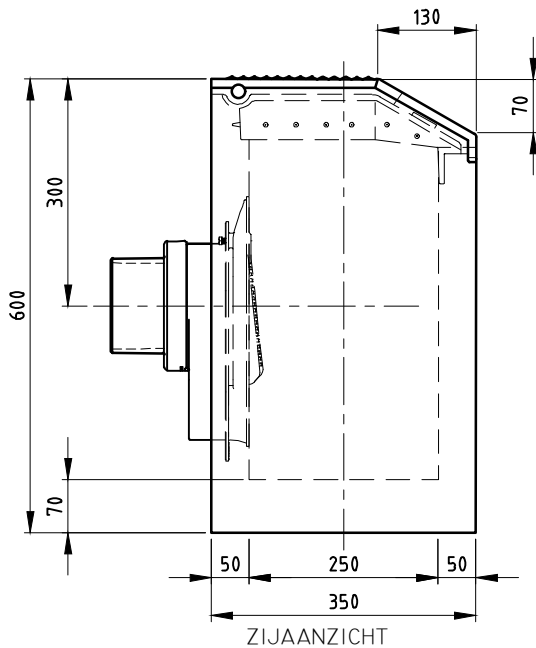

ZIJAANZICHT

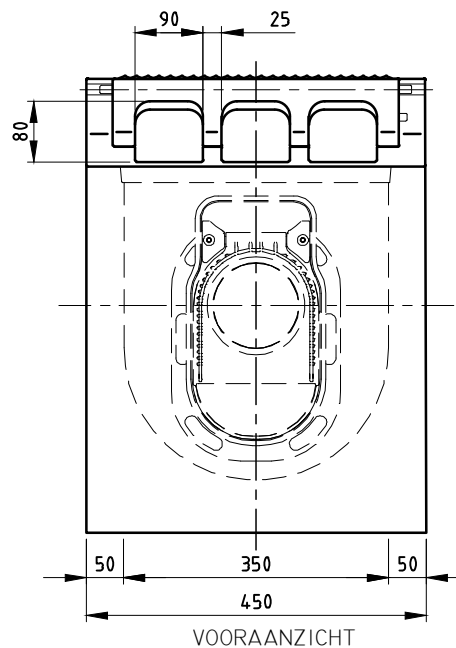

VOORAANZICHT

TOEBEHOOR STANDAARD

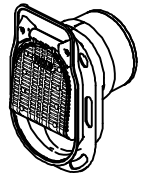

Scharnierende putklep

TOEBEHOOR IN OPTIE

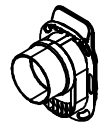

M-Line uitlaat Ø160

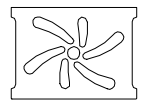

Waaierdeksel C250

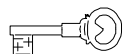

Vergrendeling

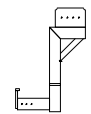

Stelhulp kolken

Kenmerken	M-Line T1587.3/60 GB1	Principe
Afmetingen	450x350x600 mm	aansluiting
Gewicht	130 kg	voor -
Ø Aansluiting	DN125/DN160	achter +
Rooster inlaatopeningen	270 cm ²	links +
Stankslot	≥40 mm	rechts +
Zandvang	9 dm ³	
Gietijzer kwaliteit rand	GJL	
Gietijzer kwaliteit rooster	GJS	
Keur	KOMO	
Verkeersbelastingsklasse	B125	
Materiaal	beton / GY	
Voor bandprofiel	7/20	
		Plaatsingsvoorschriften op aanvraag

afmetingen in mm - wijzigingen voorbehouden

o product op verzoek (afname verplicht) / + standaard product / - niet leverbaar